

小さな鋸でワイドに切断。

HSGW

HASEGAWA

スイングカッター

SCS-940/960

(9 cm × 40cm)

(9 cm × 60cm)

■ 抜群の高精度・安全性 ■ 大型機械なみの切断能力 ■ コンプレッサー不要

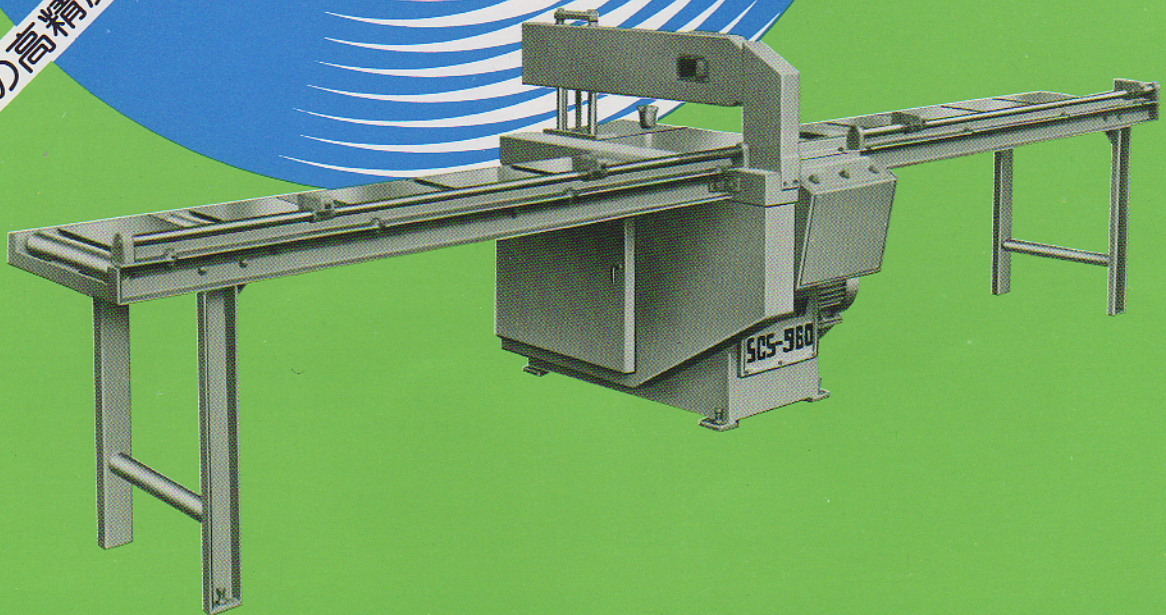

HASEGAWA IRON WORKS CO., LTD.
FUCHU CITY HIROSHIMA PREF, JAPAN

スイングカッター SCS-940/960

●特徴

- ① ジャンピングプラススイング方式で、小さな鋸で、ワイドな切断ができるため高精度の切断ができます。
- ② 送り速度が無段変速のため(1:2)、高能率な切断ができます。
- ③ ワンタッチで押さえ、鋸上昇、切断、鋸後退を行ないますので、作業性は抜群です。
- ④ 非常復帰兼リセットボタンで、丸鋸は瞬時にフレーム内へ後退しますので、安全性は抜群です。
- ⑤ 運転はすべてモーターで行ないますので、コンプレッサーは不要です。

●切断範囲

鋸径 厚ミ	SCS-940		SCS-960	
	455φ	510φ	455φ	510φ
15	480	480	600	600
30	460	480	600	600
45	430	480	600	600
60	390	470	600	600
75	350	440	520	600
90	300	400	440	600
105	230	350	320	520
120	150	300	160	420
135		230		300
150		150		150

単位：mm

●仕様

	SCS-940	SCS-960
丸鋸用モーター	2.2KW4P(3.7KW可)	3.7KW4P(5.5KW可)
送り用モーター	0.4KW4P	0.4KW4P
鋸軸回転数	3,000rpm(60Hz)	3,000rpm(60Hz)
鋸軸送り速度	11.76~23m/min	12.5~25m/min
テーブル長さ	436×1,826×800 (高さ)mm(2組)	536×1,826×800 (高さ)mm(2組)
本機寸法	900巾×940奥行× 1,210高さmm	900巾×1,200奥行 ×1,210高さmm

- 弊社では常に製品の改良を心掛けておりますので、カタログ掲載の写真仕様と納入製品が部分的に多少異なる場合がありますので御了承下さい。

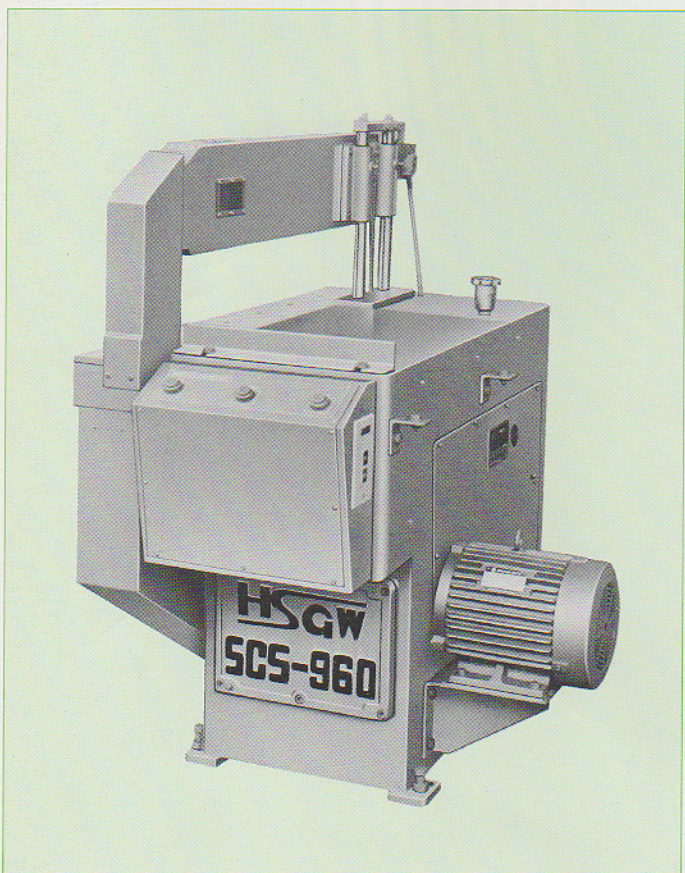
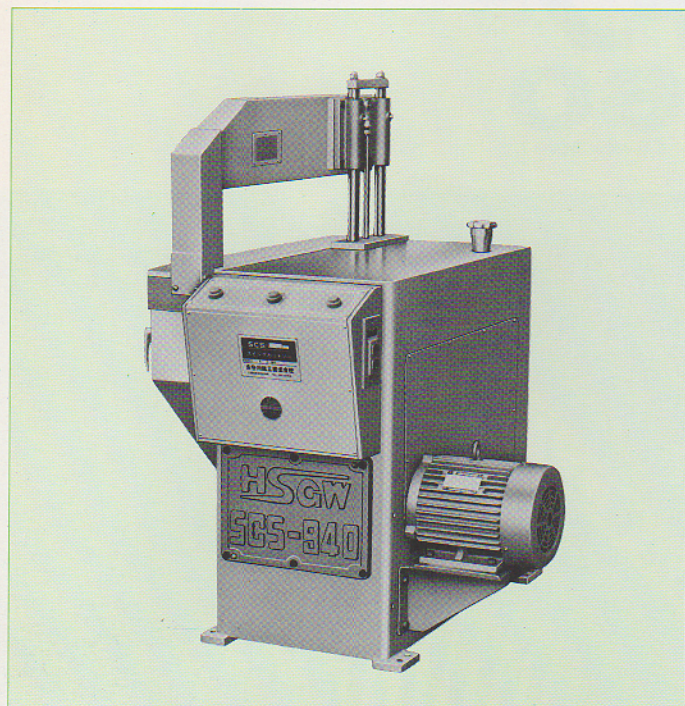

HSGW 長谷川鉄工株式会社
 広島県府中市高木町426-1 〒726
 TEL 府中局(0847)45-2053(代)
 TELX 643636 FITCEN J

代理店