

横型 オシレーション装置付

ベルトサンダー

HYS-900・1200/HYS-932・1232/HYS-1800

明日の木工機械を開拓する……

HSGW HASEGAWA

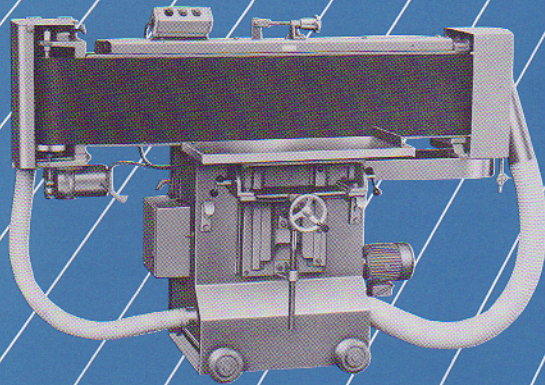

HYS-1232

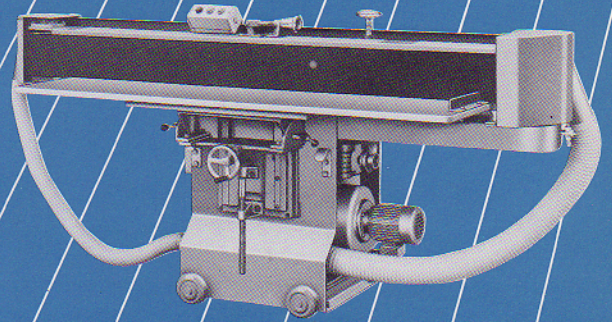

HYS-1800

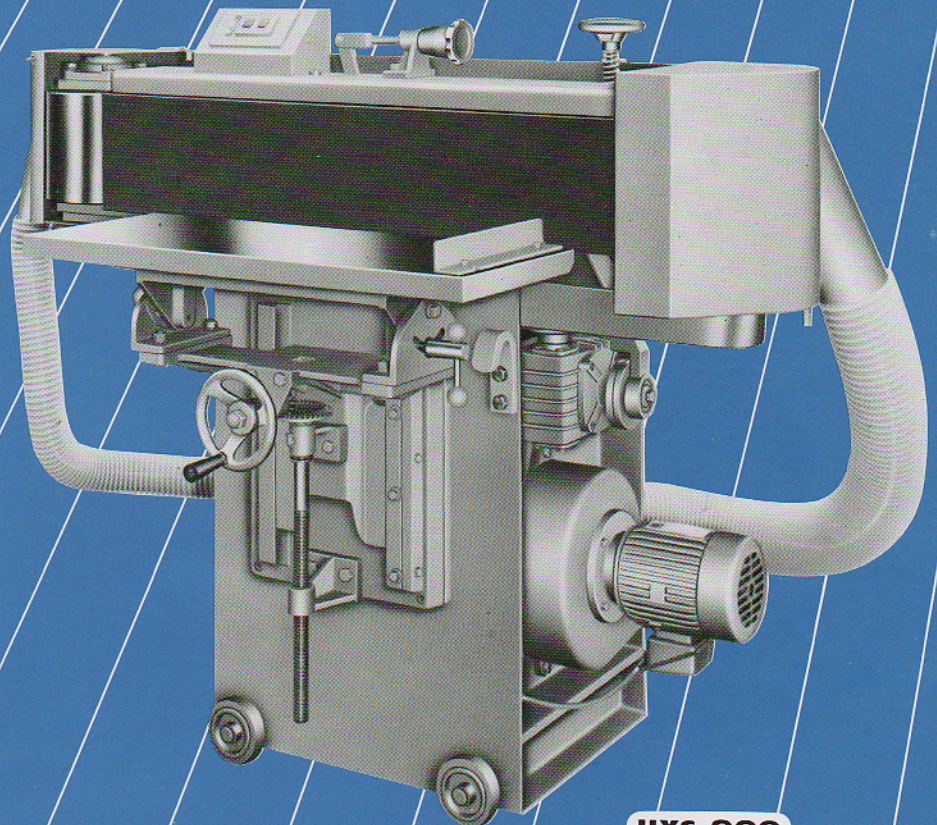

HYS-900

特許第579866号

HASEGAWA IRON WORKS CO., LTD.
FUCHU CITY HIROSHIMA PREF, JAPAN

横型ベルトサンダー

オシレーション装置付

HYSシリーズ

本機の特徴

1. 本機は主軸が垂直に回転し得るように設計され、ペーパーを横に走らすようにしてあります。
2. テーブルはペーパーに対して直角又は傾斜に自由に角度が変えられるように傾斜装置を設けてあります。
3. 主軸及びオシレーションプリー軸には、それぞれユニットボールベアリングを使用しておりますので円滑な高速回転を行なうことができます。
4. 本機はオシレーション装置及びエア吹付装置を取付け又ペーパーの走る面には全てカバーを施し粉塵及びペーパーの目詰りを防ぐことにより、ペーパーは3倍以上長もちします。
5. 粉塵は強力排風機により排出することが出来ますので衛生的です。
6. プリーはペーパー面に全てカバーを施し強力排風機により排出し安全かつ衛生的です。

使用目的

家具類の塗装前の面仕上げ、超仕上鉋削り後の面仕上げ及び引出しの鏡面板仕上げ、両側面の寸法決め及び仕上げ、特殊木材の表面仕上げ、コーナーの面取加工、並びに傾斜面の仕上げ加工及び鉋盤削りの出来ないもの等の表面の精密仕上げを行なうことが出来ます。

HYS-900 HYS-1200

仕様

	HYS-900	HYS-1200
作業面有効長さ	910mm	1,350mm
ペーパー巾	180mm	180mm
ペーパー長	2,950mm	4,000mm
ペーパー速度	50Hz1,150m/min 60Hz1,380m/min	50Hz1,150m/min 60Hz1,380m/min
所要馬力	3.7kW×4P	3.7kW×4P
排風機馬力	0.4kW×2P	0.4kW×2P
クリーナー口径	PT1/4	PT1/4
ダクト径	φ100	φ100
機械寸法	長さ 巾 高さ 1,550×875×1,150mm	長さ 巾 高さ 2,060×875×1,150mm
機械重量	400kg	450kg

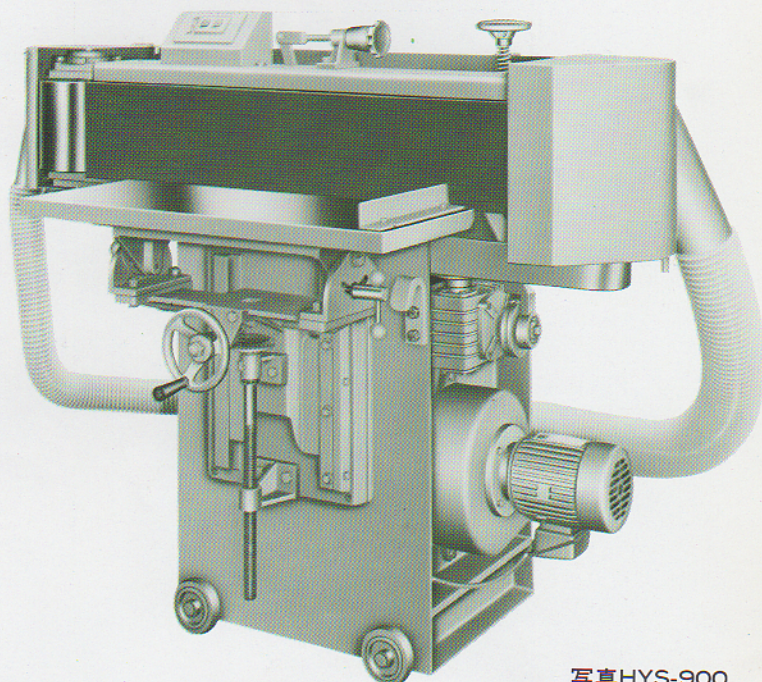

写真HYS-900



HYS-932

HYS-1232

仕様

	HYS-932	HYS-1232
作業面有効長さ	910mm	1,350mm
ペーパー巾	300mm	300mm
ペーパー長	3,200mm	3,800mm
ペーパー速度	50Hz 1,130m/min 60Hz 1,360m/min	50Hz 1,130m/min 60Hz 1,360m/min
所要馬力	5.5kW×4P	5.5kW×4P
排風機馬力	0.4kW×2P	0.4kW×2P
オシレー ション馬力	0.1kW×4P 1/30	0.1kW 1/30
クリーナー口径	PT3/8	PT3/8
ダクト径	φ100	φ100
機械寸法 長さ×巾×高さ	1,640×900×1,340mm	1,940×900×1,340mm
機械重量	560kg	600kg

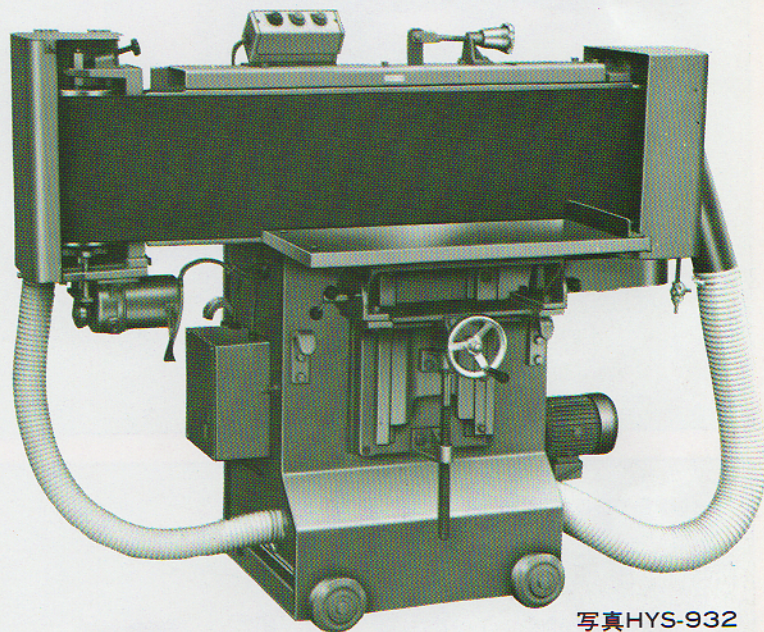

写真HYS-932

HYS-1800

仕様

作業面有効長さ	1,800mm
ペーパー巾	180mm
ペーパー長	4,900mm
ペーパー速度	50Hz 920m/min 60Hz 1,114m/min
所要馬力	5.5kW×4P
排風機馬力	0.4kW×2P
機械寸法 長さ×巾×高さ	900×2,325×1,155mm
機械重量	590kg

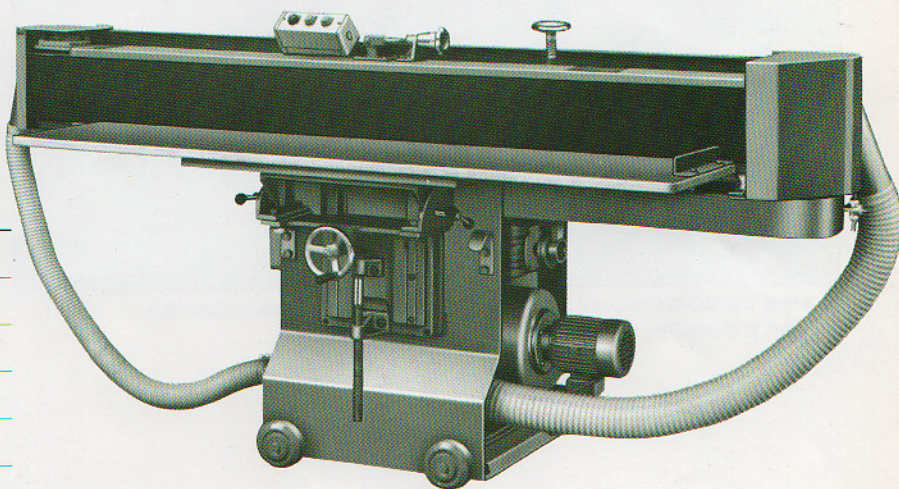

各部の名称

[HYS-900・1200]

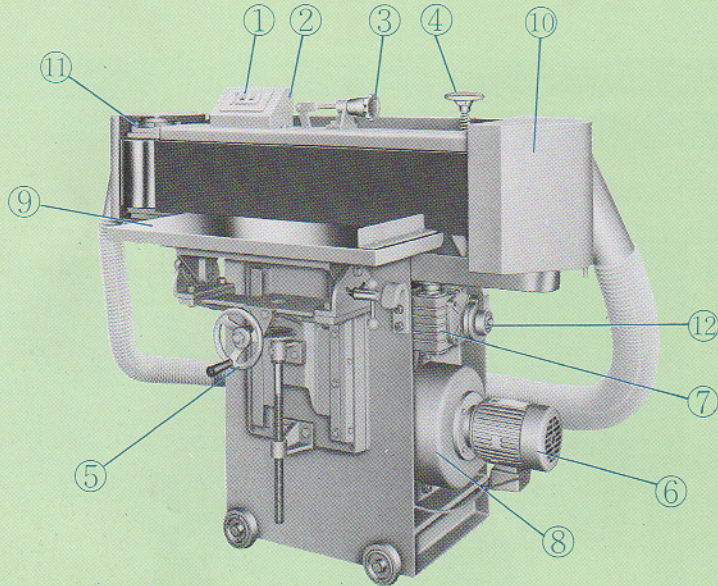

- ① 押 ボ タ ン ス イ ッ チ
- ② ス イ ッ チ ボ ッ ク ス
- ③ ペ ー パ ー 張 り ハ ン ド ル
- ④ オ シ レ ー シ ョ ン 上 下 調 整 ハ ン ド ル
- ⑤ テ ー ブ ル 上 下 ハ ン ド ル
- ⑥ 排 風 機 用 モ ー タ ー
- ⑦ オ シ レ ー シ ョ ン 用 減 速 機
- ⑧ 排 風 機
- ⑨ テ ー ブ ル
- ⑩ 主 軸 プ ー リ ー

[HYS-932・1232]

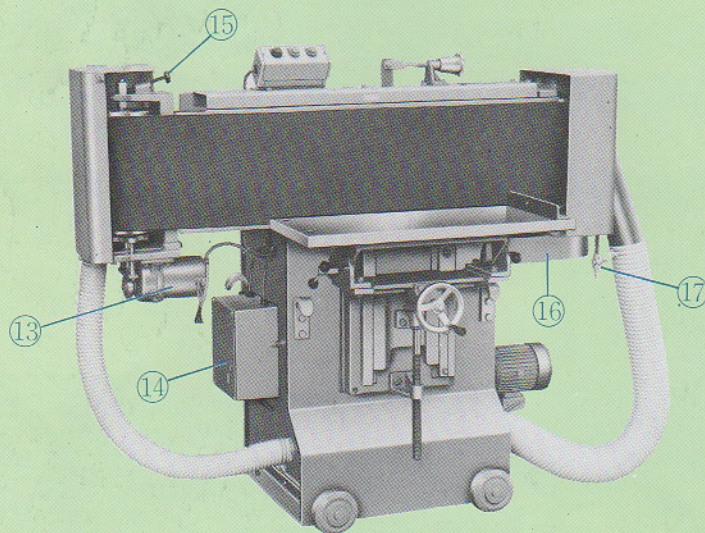

- ⑪ オ シ レ ー シ ョ ン 側 プ ー リ ー
- ⑫ ク ラ ン ク メ タ ル
- ⑬ オ シ レ ー シ ョ ン 用 モ ー タ ー
- ⑭ 制 御 ボ ッ ク ス
- ⑮ ペ ー パ ー 調 整 ネ ジ
- ⑯ V ベ ル ト カ バ ー
- ⑰ ペ ー パ ー ク リ ー ナ ー

※弊社では常に製品の改良を心掛けておりますので、カタログ掲載の写真仕様と納入製品が部分的に多少異なるかも知れませんが御了承下さい。

HSGW 長谷川鉄工株式会社

〒726 広島県府中市高木町426-1 TEL. (0847)45-2053代
TELEX. 645705 HSGWIW J FAX. (0847)45-4442

代理店